

Medición – Medición de posición lineal

POSICIONAMIENTO DE OBJETOS EN UN EJE

¿Su aplicación requiere un posicionamiento exacto y repetido de objetos a lo largo de una línea recta? Entonces los sistemas de posicionamiento lineal con sensores integrados son la mejor solución. Gracias a sus diferentes tecnologías de sensores es posible resolver de forma fiable las exigencias especiales de cada aplicación, independientemente de si se utilizan módulos hidráulicos, eléctricos o neumáticos.

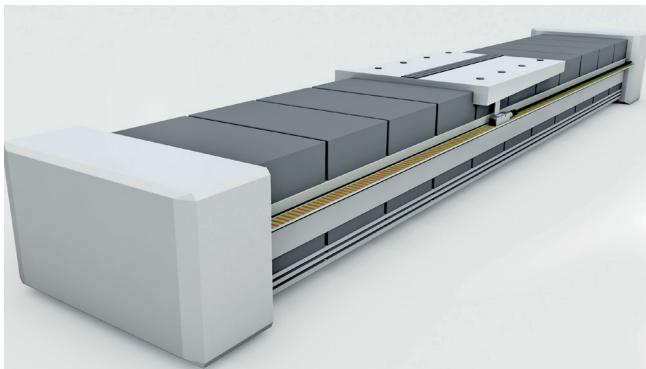

Retroalimentación de la posición real del portaobjetos mediante un sistema de medición de la distancia lineal codificado magnéticamente.

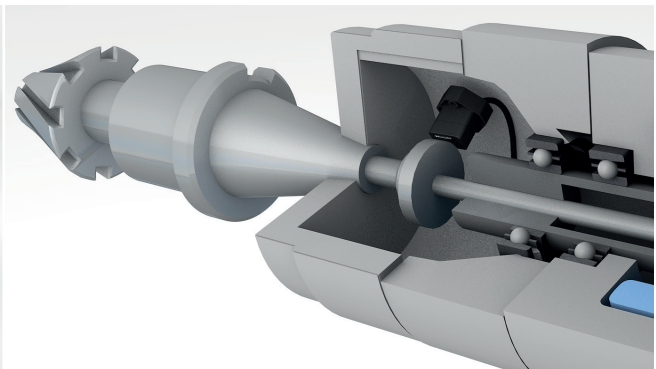

Determinación de la posición de la pinza de sujeción en un husillo de la máquina utilizando un sistema inductivo de medición de posición

Las piezas de trabajo se posicionan con precisión sobre el portaobjetos de un eje lineal lo que le permite reducir el tiempo de producción al mínimo, asegurando al mismo tiempo la calidad deseada del mecanizado de las piezas. Los encoders magnéticos instalados a lo largo del eje lineal informan la posición del portaobjetos de manera constante y en tiempo real al controlador (PLC), incluso cuando el portaobjetos se mueve a una velocidad de hasta 10 m/s.

En una máquina herramienta el estado de sujeción de un husillo debe ser monitoreado continuamente durante el mecanizado para mejorar los resultados en la pieza de trabajo y aumentar la fiabilidad del sistema global. Los sistemas inductivos de posicionamiento proporcionan retroalimentación continua al controlador para informarle si el husillo está suelto, sujeto con herramienta o sujeto sin herramienta.



Encoder magnético que gracias a su extraordinaria precisión, resulta ideal para accionamientos lineales.



Sistema inductivo de medición de posición cuya repetibilidad y linealidad resultan ideales para aplicaciones como, el monitoreo de las pinzas de sujeción.



Sensor magnetostrictivo de posición lineal de alta precisión, ideal para su uso en cilindros hidráulicos

Por ejemplo, las siguientes tecnologías de sensores resultan ideales para la medición de posición lineal:

- **Encoders magnéticos:** pueden integrarse directamente en accionamientos lineales y están disponibles en los diseños más compactos.
- **Sistemas inductivos de medición de posición:** proporcionan información relativa a la sujeción correcta de la herramienta.
- **Sensores magnetostrictivos de posición lineal:** son ideales para su uso en accionamientos hidráulicos. Aquí deben disponer de la misma resistencia a la presión que el mismo cilindro hidráulico.